

Heat Line +

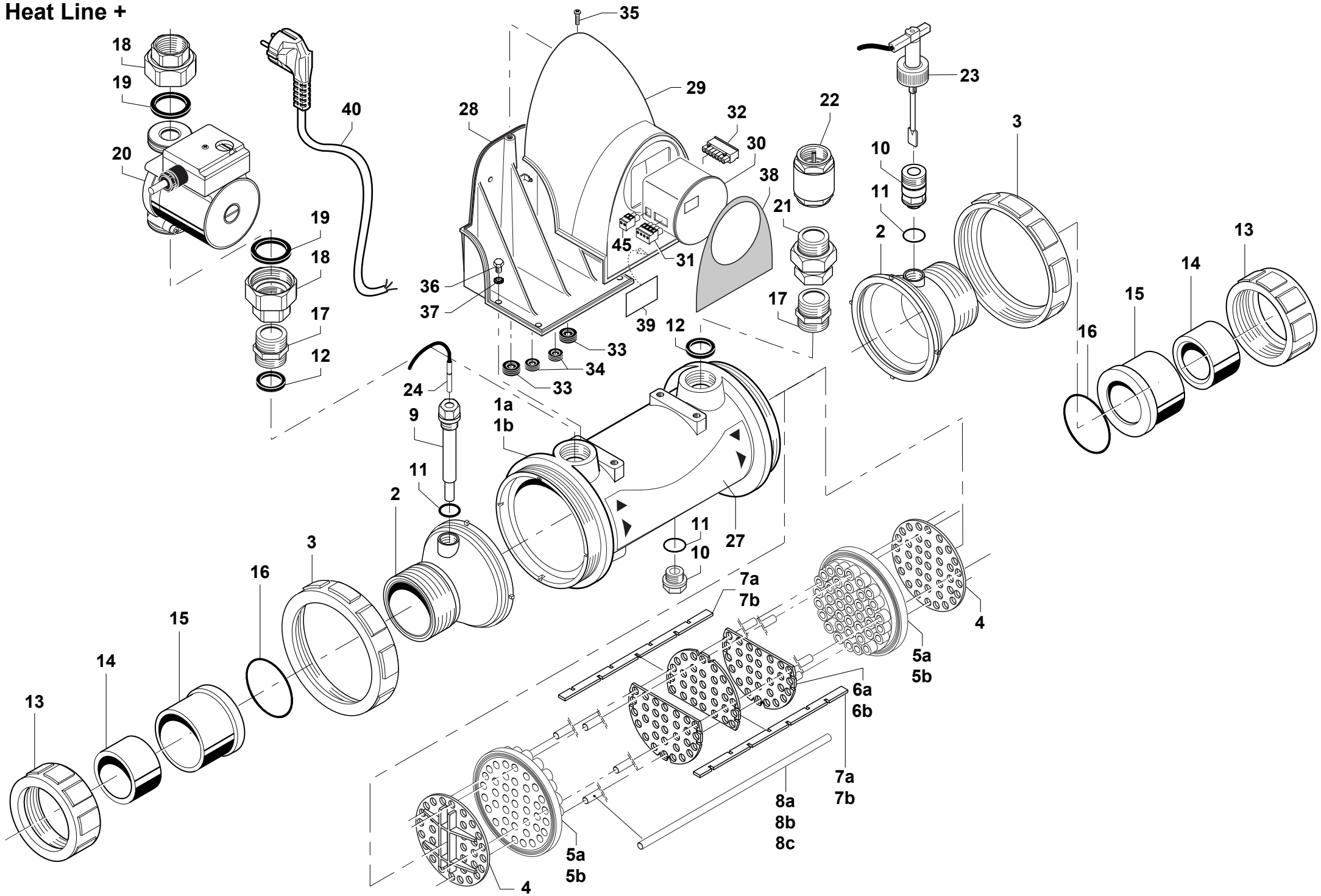

ECHANGEUR HEAT LINE PLUS 20-40-70 Ed. du 4/2009

N°	Réf. PSA	DESCRIPTION	
1a	WIB01615	Corps 20-40 Kw	W49CUVE70KT / W49CUVE70I W49CUVE40KT / W49CUVE40I W49CUVE20KT / W49CUVE20I
1b	WIB01616	Corps 70 Kw	
2	WIB01618	Embout conique	
3	WIB01617	Ecrou	
4	WIB01623	Plaque d'extrémité	
5a	WIB01619	Bride 41 tubes	
5b	WIB01620	Bride 20 tubes	
6a	WIB01627	Jeu Entretoise 20 Kw	
6b	WIB01626	Jeu Entretoise 70 Kw	
7a	WIB01621	Echelle 20-40 Kw	
7b	WIB01622	Echelle 70 Kw	
8a	WSP02084	Jeu Tubes Titane / 20 Kw	
8b	WSP02084	Jeu Tubes Titane / 40 Kw	
8c	WSP02085	Jeu Tubes Titane / 70 Kw	
9	WIB01625	Doigt de gant	
10	WIB01611	Réhausse M 15/21-20/27	
11	WJW01667	Joint 15/21 Torique	
12	WJW01665	Joint 24X31	
13	W40RDU	Ecrou PVC 2 3/4	
14		Réduction 63/50	
15		Collet 63	
16	WJW01661	Joint torique	
17	WMO01701	Mamelon 26/34	
18	WGR01540	Raccord circulateur	W49CC4
19		Joint circulateur	
20	WGR01537	Circulateur	
21	WMO01713	Raccord union 26/34	
22	WCL03431	Clapet-anti retour 26/34	
23	WSK02020	Interrupteur de débit + joint WJW01667	
24	WCE01311	Sonde	
25	WIB01609	Bouchon 15/21	
27	WTI03457/58	Adhésif Entrées/Sorties sur corps	
28	WIB02694	Coffret électrique	
29	WIB02695	Capot	
30	WCE02684	Régulateur ECP 200	
31		Connecteur 4P	
32		Connecteur 6P	
33	WSY02026	Déchargeur câble 7,4/8,2	
34	WSY02025	Déchargeur câble 6,2/7,4	
35	WFI02810	Vis de fixation capot	
36	WVI02809	Vis de fixation échangeur	
37		Rondelle éventail	
38	WSRS02735	Adhésif face avant	
39	WSR02738	Ashésif face schéma électrique	
40	WSX02854	Câble d'alimentation	
42	WSA02702	Languette 6,3 Terre	

Pour le changement de l'une de ces pièces, nous préconisons un retour en atelier pour réparation. Toutefois, en cas de démontage et remontage en dehors de nos ateliers, nous ne garantissons pas la bonne étanchéité de l'appareil.